

KCD-HF

CO₂ Sensor (2%, 5%, 10%, 20%)

• 국내 최초로 개발 상용화된 Dual Wavelength NDIR 방식의 CO₂ 가스센서 모듈입니다.

• Dual Wavelength type으로 일반적인 Single Wavelength type와 달리 장기 사용시 경시변화 및 외부 온도에 의한 영향으로 측정 오차가 커지지 않아 장기간 안정적인 데이터를 얻을 수 있습니다.

• 정교한 설비와 과정으로 검 · 교정하여 우수한 정밀도와 안정성을 유지합니다.

• 시험설비, 셀인큐베이터, CO₂ 챔버, 환경감시 및 제어 시스템에 적용할 수 있습니다.

• NDIR 방식은 광학적인 특성을 이용합니다. 충격과 진동에 영향을 받지 않도록 보완되어 있으나 충격 및 진동이 심한 사용환경일 경우에는 저희 기술진과 협의하여 주시기 바랍니다.

• 설치 및 결선에 관하여 궁금하신 사항은 반드시 문의하여 주시기 바랍니다.

◆ 검출 방법

Dual Wavelength
(1 광원 2 파장식)
NDIR(Non Dispersive Infrared)
방식



■ SPECIFICATIONS

항 목	내 용	비 고	
데이터	측정범위	2%, 5%, 10%, 20%	
	정밀도*	±(3%FS+2%reading)	
시간	응답시간	65초 이내	τ63
	초기기동시간	3 분 이내	최초전원 투입시
	측정주기	0.75초	
사용 환경 조건	동작온도	5 ~45℃	
	동작습도	~95%RH	비결로조건
	보관온도	-40 ~ 70℃	
전원	소비전류	평균 70mA	정류된 직류
	공급전원	8~15VDC	
출력	통신	RS485	
	출력신호	0~4VDC	
중량	70g 이하		

■ 외형크기

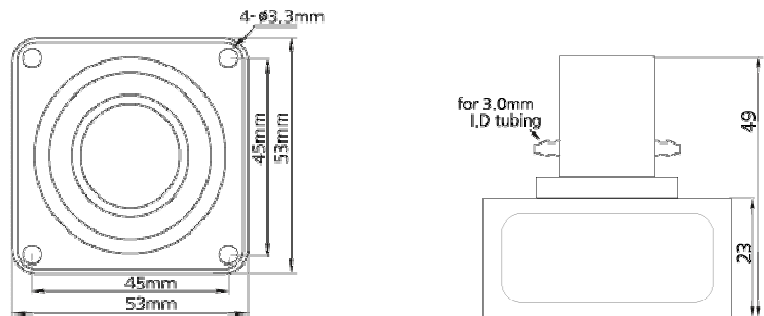

- * @25℃, 제조공장의 설비조건, 검출범위의 중간값
- ※ 통상의 환경에서 장기간 사용 시 약 1년 주기로 재교정이 필요할 수 있습니다.
- ※ 상기 이미지 및 Spec.은 성능 및 품질개선을 위하여 예고 없이 변경될 수 있습니다.

CO₂ 가스센서를 응용제품에 적용검토 중 기술적인 기능 추가 및 사양 변경 등에 관한 사항은 아래 연락처로 문의하여 주시기 바랍니다.